

Angetriebene Armaturen und Antriebe

Typ 02413 - Durchgangsventil mit Antrieb



Tieftemperatur-Durchgangsventile mit pneumatischem Antrieb, PN50

Gehäuse aus Bronze, aufgeflanshtes Oberteil aus Edelstahl, Innenteile aus Messing

Antrieb - Luft öffnet, Feder schließt oder umgekehrt

"live loaded" Spindelabdichtung

"öl- und fettfrei für Sauerstoff" - der Antrieb ist nicht öl- und fettfrei für Sauerstoff

Artikel-Nr. 02413.X.*011

beiderseits Außengewinde für Verschraubungsanschluss

Verfügbare Zusatzausrüstungen:

- Magnetventil
- Endschalter
- elektropneumatischer Stellungsregler u.a.

Verfügbare Sonderausführungen - nur auf Anfrage:

- beiderseits Lötuffe für Edelstahlrohr nach ISO 1127
- Antrieb - öl- und fettfrei für Sauerstoff
- Armatur mit elektrischem Antrieb
- Ausführung mit Rückschlagkegel
- Ausführung mit Drosselkegel

Verwendungsbereich:

Zugelassen für Luftgase, Dämpfe und tiefkalte verflüssigte Gase inkl. LNG.

Zulässige Betriebstemperaturen: -196°C (77K) bis +120°C (393K)



Werkstoffe	DIN EN	ASTM
1 Gehäuse	CC491K	B 62 UNS C83600
2 Dichtung	PTFE / Elektrocarbon (25%)	
3 Abschlusskörper	CW614N	B 283 UNS C38500
4 Oberteildichtung	PTFE	
5 Oberteilflansch	1.4301	A 276 Grade 304
6 Oberteilschrauben	1.4301/A2	A 194 B8
7 Verlängerungsrohr	1.4541	A 213 TP 321
8 Spindel	1.4301	A 276 Grade 304
9 Stopfbuchspackung	Graphit / PTFE / MICA	
10 Stopfbuchsmutter	CW614N	B 283 UNS C38500
11 Jochstangen	1.4404	A 276 Grade 316L
12 Gleitbuchse	CW452K	B 159 UNS C51900

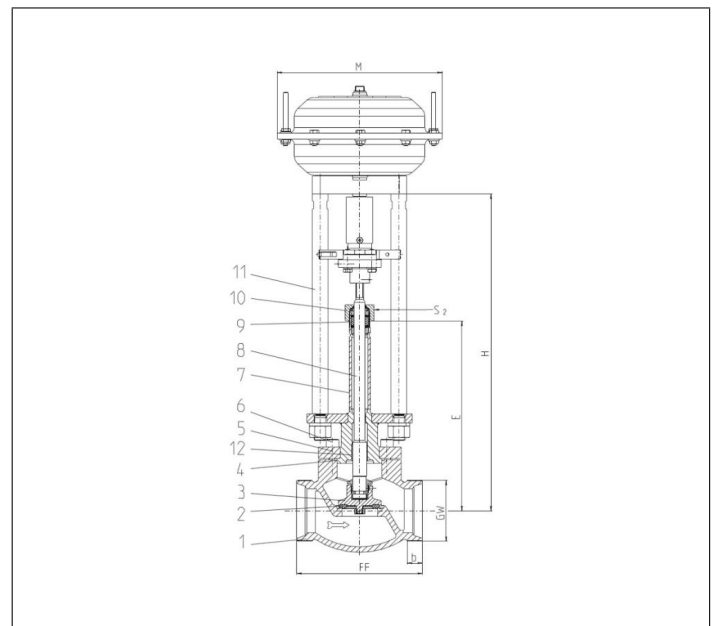

Typ 02413 - Standardausführung	Technische Daten					
Nenngröße	DN	10	20	32	40	50
Größenschlüssel	.X.	0100	0200	0320	0400	0500
Baulänge	FF	60	85	115	140	160
Verschraubungsgewinde	GW	M26x1,5	M40x2,0	M55x2,0	M65x2,0	M78x2,0
Höhe	H	370	370	405	420	425
Länge	E	195	200	230	230	235
Gewindelänge	b	10	11	14	17	20
Antrieb-Ø	M	abhängig vom Antrieb				
Schlüsselweite	S ₂	30	30	36	36	36
Gewicht ohne Antrieb	ca. kg	1,6	2,7	4,3	6,2	9,2
*Kvs-Wert	m ³ /h	2,2	6,7	12,1	22,6	37,1
*Cv-Wert	gal/min	2,6	7,8	14,1	26,3	43,2
Hub	mm	10	7	9	11	15

Abmessungen in mm. * Diese Werte beziehen sich auf die Messungen in Durchflussrichtung.